

SmallCut 23/18V P4A

Art. 14702

**NO Bruksanvisning**  
Accu trimmer

---

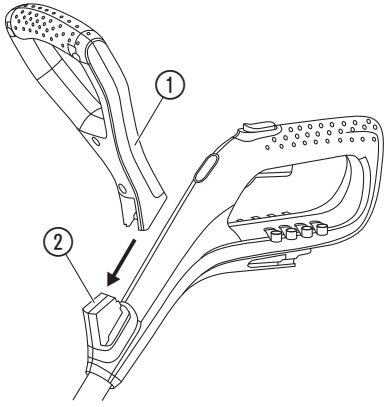
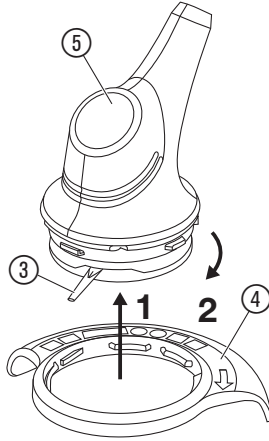
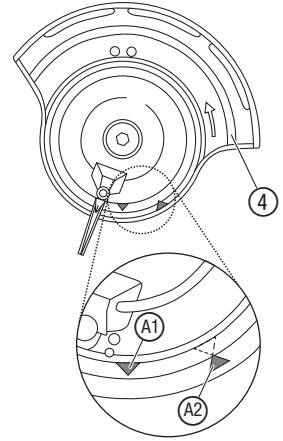
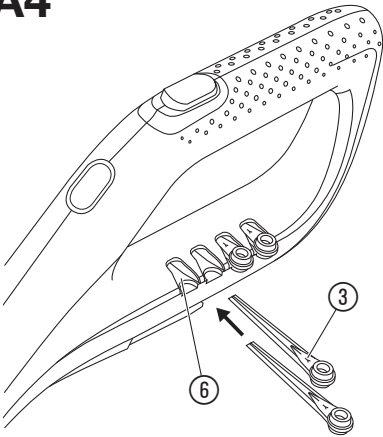
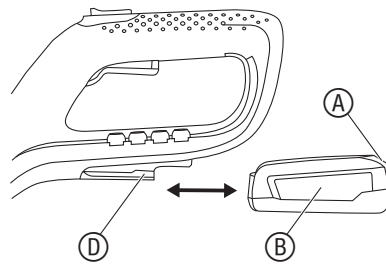
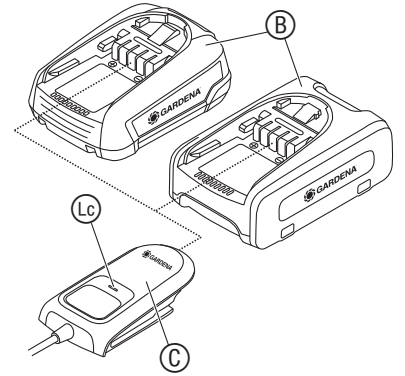
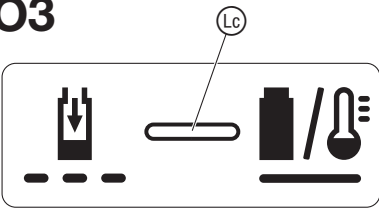
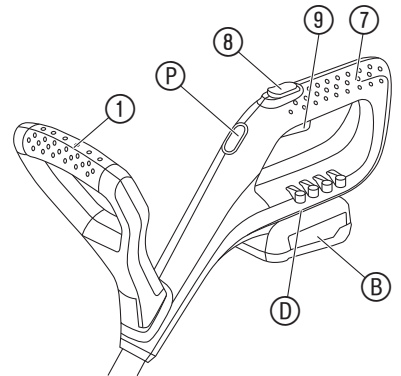
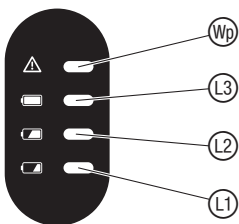
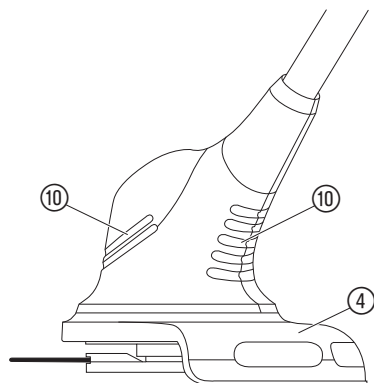
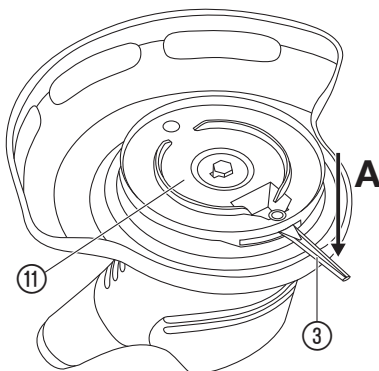
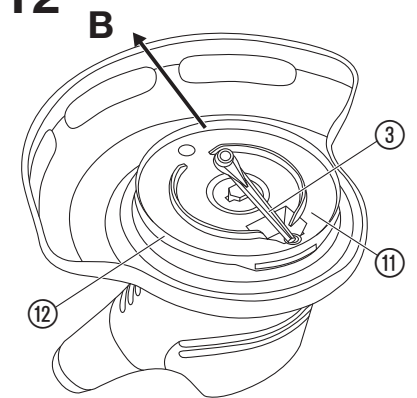

**A1****A2****A3****A4****O1****O2****O3****O5****O6****O4****M1****T1****T2**



### FARE! Personskader!

→ Produktet må ikke anvendes til å klippe hekker, til å oppdele materiale i små stykker eller til kompostering.

## 1. SIKKERHET

### VIKTIG!

Les nøye gjennom bruksanvisningen og oppbevar denne til senere bruk.

### Symboler på produktet:



Les bruksanvisningen.



Hold avstand.



Bruk alltid godkjent hørselvern.  
Bruk alltid godkjent synsvern.



Ta av batteriet før rengjøring eller vedlikehold.



Saksen skal ikke utsettes for regn.

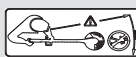

FARE! Fare for at andre personer kan komme til skade!  
Hold andre personer borte fra området du arbeider i.



For laderen:  
Trekk straks støpselet ut av uttaket hvis ledningen blir skadet eller revet over.

### Generelle sikkerhetsanvisninger

#### Elektrisk sikkerhet



FARE! Strømstøt!

Fare for personskade på grunn av strømstøt.

→ Produktet må forsynes med strøm via en FI-bryter (RCD) med en nominell utløsningsstrøm på maks. 30 mA.

Unngå en unormal kroppsholdning og hold alltid balansen, slik at du alltid står sikkert ved heng. Gå, ikke løp.

Ikke berør noen av de bevegelige, farlige delene før maskinen er koblet fra strømmettet og de bevegelige, farlige delene har stoppet helt.

Bruk alltid fast skotøy og langbukser ved bruk av maskinen.

#### Sikker drift

##### 1 Opplæring

- Les anvisningen oppmerksomt. Gjør deg kjent med deler som kan innstilles og riktig bruk av maskinen.
- Tillatt aldri personer, som ikke er kjent med disse anvisningene, eller barn å bruke maskinen. Lokale forskrifter kan beskjære brukerens alder.
- Vær oppmerksom på at brukeren selv er ansvarlig for ulykker eller fare vedrørende andre personer og deres eiendom.

##### 2 Forberedelse

- Før bruk skal tilkoblings- og forlengelseskabler kontrolleres med hensyn tegn på skade eller aldring. Blir ledningen skadd under bruk skal den straks kobles fra nettet. BERØR IKKE LEDNINGEN, FØR DEN SKILT FRA NETTET. Bruk ikke maskinen, hvis ledningen er sakdd eller slitt.
- Før bruk skal maskinen kontrolleres optisk om den har skadde, manglende eller galt monterte verneinnretninger eller tildekninger.
- Sett aldri maskinen i drift, hvis det oppholder seg personer, spesielt barn, eller husdyr i nærheten.

##### 3 Drift

- Hold tilkoblings- og forlengelsesledninger bort fra kutteinnretningen.
- Øyevern og faste sko skal bæres i hele den tid maskinen benyttes.
- Bruk av maskinene under dårlige værforhold, spesielt ved risiko for lyn, skal unngås.
- Benytt maskinen kun med dagslys eller god, kunstig belysning.
- Benytt aldri maskinen med skadd tildekning eller verneinnretning, hhv. uten tildekning eller verneinnretninger.
- Innkoble maskinen kun, hvis hender og føtter befinner seg utenfor kutteinnretningens rekkevidde.

## NO Accu trimmer

1. SIKKERHET .....	34
2. MONTASJE .....	35
3. BETJENING .....	36
4. VEDLIKEHOLD .....	36
5. LAGRING .....	36
6. UTBEDRE FEIL .....	37
7. TEKNISKE DATA .....	37
8. TILBEHØR .....	38
9. SERVICE/GARANTI .....	38

### Oversettelse av de originale instruksjonene.



Dette produktet kan brukes av barn fra og med 8 år og personer med reduserte fysiske, sensoriske eller mentale evner, såfremt de er under tilsyn eller er blitt undervist om sikker bruk av produktet og forstår farene som resulterer av dette. Barn skal ikke leke med produktet. Rengjøring og brukervedlikehold skal ikke utføres av barn uten tilsyn. Vi anbefaler bruk av produktet først for ungdommer fra og med 16 år.

### Riktig anvendelse:

**GARDENA Trimmer** er bestemt for trimming og kutting av plener og gressflater i den private hus- og hobbyhage.

Produktet er ikke egnet til drift over lang tid.

- g) Skill alltid maskinen fra strømforsyningen (dvs. dra ut stikk-kontakten, fjern sperreinnretningen eller det demonterbare batteriet)
- 1) alltid, hvis maskinen blir stående uten oppsikt;
  - 2) før en blokkering fjernes;
  - 3) før kontroll, rengjøring eller bearbeidelse av maskinen;
  - 4) etter kontakt med et fremmedlegeme;
  - 5) alltid, hvis maskinen begynner å vibrere på uvanlig måte.
- h) forsiktig pga. mulige skader av føtter og hender.
- i) Forsikre deg alltid om at luftingsåpninger holdes fri for fremmedlegemer.

#### 4 Vedlikehold og oppbevaring

- a) Maskinen skal kobles fra strømforsyningen (dvs. koble støpselet fra strømnettet eller fjern sperreinnretningen eller det uttakbare batteriet) før vedlikeholds- eller rengjøringsarbeid utføres.
- b) Benytt kun de reserve- og tilbehørsdeler som anbefales av produsenten.
- c) Maskinen skal kontrolleres og vedlikeholdes regelmessig. Maskinen skal kun istandsettes i et merkeverksted.
- d) Er maskinen ikke i bruk, skal den oppbevares utenfor barns rekkevidde.

### Ekstra sikkerhetsanvisninger

#### Sikker håndtering av batterier



#### Les alle sikkerhetsanvisninger og bruksanvisninger.

Hvis sikkerhetsanvisningene og bruksanvisningene ikke overholdes, kan det føre til elektriske støt, brann og/eller alvorlige personskader.

#### Oppbevar denne anvisningen på et trygt sted.

Bruk laderen kun når du kjenner til alle funksjonene og kan overholde dem uten begrensninger eller har mottatt de riktige instruksjonene.

#### → Hold barn under oppsyn ved bruk, rengjøring og vedlikehold.

Slik sørger du for at barn ikke leker med laderen.

#### → Lad kun Li-ion-batterier av systemet POWER FOR ALL type PBA 18V. fra en kapasitet på 1,5 Ah (fra 5 battericeller). Batterispenningen må passe til laderens batteriladespenning. Ikke lad opp ikke-oppladbare batterier. Dette medfører brann- og eksplosjonsfare.

#### → Hold laderen unna regn eller fuktighet. Hvis det trenger vann inn i et elektrisk apparat, øker risikoen for elektrisk støt.

#### → Hold laderen ren. Smuss øker faren for elektrisk støt.

#### → Kontroller laderen, ledningen og støpselet før hver bruk. Ikke bruk laderen hvis den er skadet. Ikke åpne laderen selv, få den kun reparert av kvalifiserte fagfolk og kun med originale reservedeler. Skadde ladere, ledninger og støpsler øker risikoen for elektrisk støt.

#### → Ikke bruk laderen på lett brennbart underlag (f. eks. papir, tekstiler osv.) eller i brennbare omgivelser.

Under ladingen blir laderen varm og det er brannfare.

#### → Hvis det er nødvendig å skifte ut tilkoblingsledningen, må dette utføres av GARDENA eller en autorisert kundeservice for GARDENA elektroverktøy for å unngå sikkerhetsrisikoer.

#### → Ikke bruk produktet mens det blir ladet.

#### → Disse sikkerhetsanvisningene gjelder kun for Li-ion-batteriet i systemet POWER FOR ALL PBA 18V.

#### → Bruk batteriet kun i produkter fra produsenten av POWER FOR ALL-systemet. Kun slik blir batteriet beskyttet mot farlig overbelastning.

#### → Lad batteriet kun med ladere som anbefales av produsenten.

Med en lader som er egnet for en bestemt type batterier, er det brannfare hvis den brukes med andre batterier.

#### → Batteriet leveres delvis ladet. For å garantere full effekt fra batteriet, må du lade det helt opp før første gangs bruk.

#### → Oppbevar batterier utilgjengelig for barn.

#### → Ikke åpne batteriet. Da er det fare for kortslutning.

#### → Ved skader og feil bruk av batteriet kan det lekke ut damper. Batteriet kan brenne eller eksplodere. Ventilert med frisk luft og oppsøk en lege hvis du får plager. Dampene kan irritere luftveiene.

#### → Ved feil bruk eller skadet batteri kan brennbar væske sive ut av batteriet. Unngå kontakt med denne. Ved tilfeldig kontakt, skyll med vann. Hvis du får væsken i øynene, må du i tillegg oppsøke en lege.

Utsivende batterivæske kan føre til hudirritasjoner eller forbrenninger.

#### → Ved defekt batteri kan væske lekke ut og dekke nærliggende gjenstander. Kontroller de gjeldende delene. Rengjør disse delene eller skift dem ev. ut.

#### → Ikke kortslutt batteriet. Hold batteriet som ikke er i bruk, på avstand fra binders, mynter, nøkler, spikre, skruer eller andre små metallgjenstander som kan forårsake en overbroing av kontaktene.

En kortslutning mellom batterikontaktene kan føre til forbrenninger eller brann.

#### → Batterikontaktene kan være varme etter bruk. Vær oppmerksom på de varme kontaktene når du tar ut batteriet.

#### → Batteriet kan bli skadet av spisse gjenstander, som f.eks. spiker eller skrujern, eller fra andre kraftpåvirkninger. Det kan føre til en intern kortslutning og batteriet kan begynne å brenne, ryke, eksplodere eller bli overopphetet.

#### → Vedlikehold aldri skadde batterier. Samtidig vedlikehold av batterier må kun utføres av produsenten eller et autorisert kundesenter.

#### → Beskytt batteriet mot varme, f.eks. mot kontinuerlig direkte sollys, brann, smuss, vann og fuktighet.

Det er fare for kortslutning.



#### → Bruk og lagre batteriet kun ved en omgivelsestemperatur mellom -20 °C og +50 °C. Om sommeren må du ikke la batteriet ligge f.eks. i bilen.

Ved temperaturer <0 °C kan det skje en apparatspesifikk effektbegrensning.

#### → Lad batteriet kun ved omgivelsestemperaturer mellom 0 °C og +45 °C. Lading utenfor temperaturområdet kan skade batteriet eller øke brannfaren.

#### → La batteriet avkjøles i minst 30 minutter etter bruk før du lader det eller legger det bort for oppbevaring.

#### Elektrisk sikkerhet



#### FARE! Hjertestans!

Dette produktet genererer et elektromagnetisk felt under drift. Dette feltet kan under visse betingelser påvirke funksjonen til aktive eller passive medisinske implantater. For å utelukke fare ved situasjoner som kan føre til alvorlige eller dødelige personskader, skal personer med et medisinsk implantat rådføre seg med lege og produsenten av implantatet før bruk av dette produktet.

Legg en ekstern nettleddning i det synlige området. Kontroller området for skjulte ledninger før du klipper.

Bruk batteriproduktet kun mellom 0 °C og 40 °C.

Ta ut batteriet i tilfelle en nødsituasjon.

Ikke bruk produktet i nærheten av vann eller til vedlikehold av dammer.

Beskytt batterikontaktene mot fuktighet.

#### Personlig sikkerhet



#### FARE! Fare for kvelning!

Mindre deler kan lett svelges. Plastposer utgjør fare for kvelning for småbarn. Hold småbarn på avstand under monteringen.

Fare for å klemme fingrene: Pass på fingrene dine når du monterer beskyttelsesdekslet.

Hvis trimmeren vibrerer kraftig, må du skifte ut kniven og kontrollere knivholderen for skader.

Kontroller at slittekanten er i orden før bruk.

Transporter trimmeren etter det fremre håndtaket.

Bruk personlig verneutstyr.

Bruk hansker for rengjøring av skjæreinnretningen.

Bruk alltid øyevern.

Verneutstyr som hansker, sklisliske sikkerhetssko eller hørselvern som brukes for tilsvarende betingelser, reduserer legemsbeskadigelse.

Vær forsiktig når produktet stilles inn eller beskyttelsesdekslet monteres, slik at du forhindrer at fingrene klemmes inn mellom bevegelige og faste deler på maskinen.

Ikke bruk vann eller kjemiske stoffer til rengjøring av vernet eller andre deler av trimmeren.

Hold alle muttere, skruer og bolter fast tiltrukket for å sikre at produktet er i sikker arbeidstilstand.

Ikke demonter produktet mer enn til den tilstanden det hadde ved levering.

Advarsel! Ved bruk av hørselvern og på grunn av støyen som produseres av produktet, kan brukeren overse personer som nærmer seg.

Vær spesielt oppmerksom på farer for andre personer under drift og transport.

Hold deg oppmerksom, observer hva du gjør og bruk sunn menneskelig fornuft ved bruk av et elektroverktøy.

Ikke bruk elektroverktøy når du er trøtt eller påvirket av narkotika, alkohol eller medikamenter.

Et øyeblikks uoppmerksomhet ved drift av elektroverktøy kan føre til alvorlige skader.

## 2. MONTASJE



#### FARE! Personskader!

Fare for kuttskader hvis produktet starter utilsiktet.

→ Vent til plastkniven er stanset og ta ut batteriet før du monterer produktet.

#### Montere tillegghåndtaket [fig. A1]:

→ Skyv tillegghåndtaket ① på håndtakets overdel ② til forbindelsen smetter hørbart på plass (klikk).

#### Monter beskyttelsesdekslet [fig. A2/A3]:



#### FARE!

Produktet skal kun brukes når beskyttelsesdekslet er montert.

1. Sett beskyttelsesdekslet ④ på trimmerhodet ⑤. Før plastkniven ③ gjennom åpningen i beskyttelsesdekslet ④.
2. Vri beskyttelsesdekslet ④ til det kan trykkes opp helt (pilene ①/② ligger overfor hverandre).

3. Vri beskyttelsesdekslet ④ mot urviseren til forbindelsen smekker hørbart på plass (**klikk**).

### Feste plastkniven på håndtaket [fig. A4]:

Leveransen omfatter 5 plastkniver ③. 4 av disse er reserve-plastkniver i åpningene ⑥ på håndtaket.

For montering av plastkniven i knivholderen, se 6. UTBEDRE FEIL  
Skift plastkniv.

## 3. BETJENING



### FARE! Personskader!

Fare for kuttskader hvis produktet starter utilsiktet.

→ Vent til plastkniven er stanset og ta ut batteriet før du transporterer produktet.

### Lade batteriet [fig. O1/O2/O3]:



### OBS!

Vær oppmerksom på nettspenningen! Spenningen til strømkilden må stemme overens med spesifikasjonene på laderens typeskilt.

### Batteri og lader er ikke inkludert i leveransen av GARDENA batteridrevet trimmer art. 14702-55.

Med den intelligente ladeprosessen blir ladetilstanden til batteriet automatisk registrert og ladet med optimal ladestrøm i forhold til av batteritemperaturen og -spenningen.

Slik blir batteriet skånet og forblir alltid helt oppladet når det oppbevares i laderen.

1. Trykk på opplåsingstasten ④ og ta batteriet ⑥ ut av batteriopptaket ⑩.
2. Koble batteriladeren ③ til et strømuttak.
3. Skyv batteriladeren ③ på batteriet ⑥.

Når batteriladelampen ④ på laderen blinker grønt, blir batteriet ladet.

Når batteriladelampen ④ på laderen lyser permanent grønt, er batteriet fulladet (Ladevarighet se 7. TEKNISKE DATA).

4. Kontroller ladetilstanden i regelmessige intervaller ved lading.
5. Når batteriet ⑥ er fulladet, kan du koble batteriet ⑥ fra laderen ③.

### Betydning av visningselementene:

#### Visning på laderen [fig. O3]:

##### Blinkende lys batteriladelampen ④

Ladeprosessen signaliseres med blinking på batteriladelampen ④.

**Merk:** Lading er kun mulig hvis temperaturen til batteriet ligger innenfor tillatt ladetemperaturrområde, se 7. TEKNISKE DATA.



##### Permanent lys batteriladelampen ④

Det permanente lyset på batteriladelampen ④ signaliserer at batteriet er fulladet eller at temperaturen til batteriet ligger utenfor tillatt ladetemperaturrområde, og batteriet derfor ikke kan lades. Så snart tillatt temperaturrområde er nådd, blir batteriet ladet.

Når batteriet ikke er satt inn, signaliserer det permanente lyset til batteriladelampen ④ at strømstøpslet er satt i stikkkontakten og at laderen er klar til bruk.

#### Visning av batteriladetilstanden ⑥ på produktet [fig. O4/O6]:

Når produktet startes, vises batteriladetilstanden ⑥ i 5 sekunder.

Batteriladetilstand	Visning av batteriladetilstand
Ladet 67 – 100 %	①, ② og ③ lyser grønt
Ladet 34 – 66 %	① og ② lyser grønt
Ladet 11 – 33 %	① lyser grønt
Ladet 0 – 10 %	① blinker grønt

#### Når LED-en ① blinker grønt, må batteriet lades.

Hvis feil-LED-en ② lyser eller blinker, se 6. UTBEDRE FEIL.

### Arbeidsposisjon [fig. O5]:

For standard-trimming.

### Starte trimmeren [fig. O1/O6]:



### FARE! Personskader!

Det er fare for personskade hvis produktet ikke stopper når startspaken slippes.

→ Ikke overstyr sikkerhetsinnretningene eller bryteren.  
Fest for eksempel ikke startspaken på håndtaket.

Produktet er utstyrt med en sikkerhetsmekanisme med to brytere (startspak med innkoblingssperre) som forhindrer utilsiktet innkobling av produktet.

#### Starte:

1. Sett batteriet ⑥ inn i batteriopptaket ⑩ inntil det klikker på plass.
2. Hold tilleggshåndtaket ① med én hånd.
3. Hold hovedhåndtaket ⑦ med den andre hånden, skyv innkoblingssperren ⑧ fremover og trekk i startspaken ⑨.  
Trimmeren starter og batteriladetilstanden ⑥ vises i 5 sekunder.
4. Slipp innkoblingssperren ⑧ igjen.

**OBS!** For å forhindre at plastkniven eller knivholderen slites eller brykker, er det viktig å unngå at plastkniven og knivholderen berører harde gjenstander (mur, steiner, gjerder osv.).

#### Stoppe:

1. Slipp startspaken ⑨.  
Trimmeren stopper.
2. Trykk på opplåsingstasten ④ og ta batteriet ⑥ ut av batteriopptaket ⑩.

## 4. VEDLIKEHOLD



### FARE! Personskader!

Fare for kuttskader hvis produktet starter utilsiktet.

→ Vent til plastkniven er stanset og ta ut batteriet før du vedlikeholder produktet.

### Rengjør trimmeren [fig. M1]:



### FARE! Personskader!

Fare for personskader og risiko for skade på produktet.

→ Produktet må ikke rengjøres med vann eller vannstråle (spesielt ikke med høytrykksstråle).

→ Ikke bruk kjemikalier, inkl. bensin eller løsningsmidler, til rengjøring. Enkelte av dem kan ødelegge viktige plastdeler.

#### Lufteslissene må alltid være rene.

1. Rengjør luftslissen ⑩ med en myk børste (ikke bruk skrutrekker).
2. Rengjør alle bevegelige deler etter hver bruk. Fjern spesielt gress- og smussrester fra beskyttelsesdekslet ④.

#### Rengjøre batteri og batterilader:

Se til at overflaten og kontaktene til batteriet og batteriladeren alltid er rene og tørre før du kobler til batteriladeren.

#### Ikke bruk rennende vann.

→ **Batterilader:** Rengjør kontaktene og plastdelene med en myk, tørr klut.

→ **Batteri:** Rengjør lufteslissene og tilkoblingene til batteriet av og til med en myk, ren og tørr pensel.

## 5. LAGRING

#### Ta ut av bruk:

Produktet må oppbevares utilgjengelig for barn.

1. Ta ut batteriet.
2. Lad batteriet.
3. Rengjør trimmeren, batteriet og batteriladeren (se 4. VEDLIKEHOLD).
4. Oppbevar trimmeren, batteriet og batteriladeren på et tørt, lukket og frostsikkert sted.

## Avfallshåndtering:

(i henhold til direktiv 2012/19/EU/S.I. 2013 No. 3113)



Produktet skal ikke kastes sammen med vanlig husholdningsavfall. Det må kastes i henhold til de gjeldende lokale miljøforskriftene.

### VIKTIG!

→ Kast produktet via eller på den lokale resirkuleringsinnsamlingsstasjonen.

## Avfallshåndtering av batteriet:



Batteriet inneholder litiumion-elementer, som ved utløp av levetiden skal kastes separat fra det normale husholdningsavfallet.

Li-ion

### VIKTIG!

→ Kast batteriene via eller på den lokale resirkuleringsinnsamlingsstasjonen.

1. Lad litiumionelementene fullstendig ut (henvend deg til GARDENA service).
2. Sikre litiumionelementkontakter mot kortslutning.
3. Kast litiumionelementene på fagmessig riktig måte.

## 6. UTBEDRE FEIL



**FARE! Personskader!**

**Fare for kuttskader hvis produktet starter utilsiktet.**

→ Vent til plastkniven er stanset og ta ut batteriet før du utbedrer feil på produktet.

### Skifte ut plastkniven [fig. T1/T2]:



**FARE! Kuttsår!**

→ Ikke bruk skjæreelementer av metall eller reserve- og tilbehørsdeler som ikke er godkjent av GARDENA.

Når slitekanten ⑫ ikke lenger er synlig, må knivholderen ⑪ skiftes ut. Henvend deg til GARDENA service.

Plastknivene skal være maksimalt nedslitt til halvparten. Det må kun brukes originale GARDENA RotorCut reservekniv. Reserveplastknivene får du hos din GARDENA-forhandler eller direkte hos GARDENA service.

- GARDENA RotorCut reservekniv for turbotrimmer art. 5368

### Ta ut plastkniven:

1. Snu trimmeren.
2. Skyv enden av plastkniven litt nedover (A), skyv plastkniven ③ innover gjennom knivholderen ⑪ (B) og trekk den ut.

### Sette inn plastkniven:

→ Skyv den nye plastkniven ③ gjennom metallslissen i knivholderen ⑪ til forbindelsen smetter hørbart på plass (klikk).

Når den nye plastkniven er satt korrekt inn, er det lett å svinge den.

Problem	Mulig årsak	Utbedring
Trimmeren skjærer ikke eller skjærer dårlig	Plastkniven er slitt eller for kort.	→ Skift ut plastkniven.
	Plastkniven er brukket.	→ Skift ut plastkniven.
Trimmeren vibrerer kraftig	Plastkniven er for nedslitt og fører til ubalanse.	→ Skift ut plastkniven.
	Knivholderen er slitt.	→ Skift ut knivholderen.
Trimmeren kan ikke stoppes	Startspaken er klemt fast.	→ Ta ut batteriet og løsne startspaken.
Trimmeren starter ikke eller stopper. LED ① blinker grønt [fig. 04]	Batteriet er tomt.	→ Lad batteriet.

Problem	Mulig årsak	Utbedring
Trimmeren starter ikke eller stopper. Feil-LED ④ lyser rødt [fig. 04]	Batteritemperaturen er utenfor det tillatte området.	→ Vent til batteritemperaturen ligger mellom 0 °C – +45 °C igjen.
	Det er vanndråper eller fuktighet mellom batterikontaktene på trimmeren.	→ Fjern vanndråpene/fuktigheten med en tørr klut.
	Motoren er blokkert.	→ Fjern hindringen. Start på nytt.
Trimmeren starter ikke eller stopper. Feil-LED ④ blinker rødt [fig. 04]	Produktet er defekt.	→ Henvend deg til GARDENA service.
	Batteriet er ikke satt helt inn i batteriopptaket.	→ Sett batteriet helt inn i batteriopptaket til du hører at det smetter på plass.
	Batteriet er defekt.	→ Skift ut batteriet.
Trimmeren starter ikke eller stopper. Feil-LED ④ lyser ikke [fig. 04]	Batteriet er defekt.	→ Henvend deg til GARDENA service.
	Produktet er defekt.	→ Henvend deg til GARDENA service.
	Batteriet er ikke satt (riktig) på.	→ Sett batteriet riktig på laderen.
Lading er ikke mulig. Batteriladelampen ⑤ lyser permanent [fig. 03]	Batterikontaktene er skitne.	→ Rengjør batterikontaktene (f. eks. ved å koble batteriet til og fra flere ganger. Skift ev. ut batteriet).
	Batteritemperaturen er utenfor det tillatte ladetemperaturområdet.	→ Vent til batteritemperaturen ligger mellom 0 °C – +45 °C igjen.
	Batteriet er defekt.	→ Skift ut batteriet.
Batteriladelampen ⑤ lyser ikke [fig. 03]	Strømstøpelet til laderen er ikke satt (riktig) inn.	→ Sett strømstøpelet (helt) inn i stikkkontakten.
	Stikkontakt, strømledning eller lader er defekt.	→ Kontroller nettspenningen. Få ev. laderen kontrollert av en autorisert forhandler eller av GARDENA Service.



**MERK: Henvend deg til GARDENA servicesenter ved andre feil. Reparasjoner skal kun foretas av GARDENA servicesentre samt fagforhandlere som er autorisert av GARDENA.**

## 7. TEKNISKE DATA

Accu trimmer	Enhet	Verdi (art. 14702)
Merkstrøm	A	3,0
Merkespennning	V (DC)	18
Klippebredde	cm	23
Bladholderens turtall	o/min	9500
Vekt (uten batteri)	g	1630
Lydtrykknivå $L_{pA}^{1)}$ Usikkerhet $k_{pA}$	dB (A)	77 3,0
Lydeffektnivå $L_{WA}^{2)}$ målt/garantert Usikkerhet $k_{WA}$	dB (A)	85 / 86 1,5
Hånd/arm-vibrasjon $a_{vhw}^{1)}$ Usikkerhet $k_{vhw}$	m/s <sup>2</sup>	3,2 1,5

Måleprosess i henhold til: <sup>1)</sup> EN 50636-2-91 <sup>2)</sup> RL 2000/14/EC / S.I. 2001 No.1701



**MERK: Den angitte vibrasjonsemisjonsverdien ble målt iht. en standardisert testprosess og kan brukes til å sammenligne elektroverktøy med hverandre. Denne verdien kan også brukes til foreløpig bedømmelse av eksponisjonen. Vibrasjonsemisjonsverdien kan variere i løpet av faktisk bruk av elektroverktøyet.**

Systembatteri	Enhet	Verdi (art. 14902) PBA 18V 2,0Ah W-B
Batterispennning	V (DC)	18
Batterikapasitet	Ah	2,0
Antall celler (Li-Ion)		5
Egnede POWER FOR ALL System batteriladere: AL 1810 CV / AL 1815 CV / AL18-20 / AL 1830 CV / AL 1880 CV.		
Batterilader AL 1810 CV P4A	Enhet	Verdi (art. 14900)
Nettspennning	V (AC)	220 – 240

Batterilader AL 1810 CV P4A	Enhet	Verdi (art. 14900)
Nettfrekvens	Hz	50 – 60
Nominell effekt	W	26
Batteriladespenning	V (DC)	18
Maks. batteri-ladestrøm	mA	1000
Batteriladetid 80 %/ 97 – 100 % (ca.)		
PBA 18V 2,0Ah W-B	min.	96 / 124
PBA 18V 2,5Ah W-B	min.	120 / 154
PBA 18V 4,0Ah W-C	min.	192 / 244
Tillatt ladetemperaturområde	°C	0 – 45
Vekt i henhold til EPTA-Procedure 01:2014	kg	0,17
Verneklasse		□ / II

Egnede POWER FOR ALL System batterier: PBA 18V.

## 8. TILBEHØR

<b>GARDENA RotorCut reserve-kniv for turbotrimmer</b>	Til utskiftning av oppbrukte plastkniver.	<b>art. 5368</b>
<b>GARDENA Reserve knivholder</b>	Kan fås via GARDENA servicen.	
<b>GARDENA Systembatteri PBA 18V/45 P4A</b>	Batteri for ekstra driftstid eller til utskiftning.	<b>art. 14903</b>
<b>PBA 18V/72 P4A</b>		<b>art. 14905</b>
<b>GARDENA Batteri-hurtiglader AL 1830 CV P4A</b>	For rask lading av POWER FOR ALL System-batterier PBA 18V..W-..	<b>art. 14901</b>

## 9. SERVICE/GARANTI

### Service:

Ta kontakt med adressen på det vedlagte garantikortet.

### Garantierklæring:

Garanti gis kun i henhold til bestemmelsene på det vedlagte garantikortet.

### Slitasjedeler:

Plastkniven og knivholderen er slitedeler, og dermed unntatt fra garantien.





**EN UKCA Declaration of Conformity**

The manufacturer: GARDENA Germany AB, PO Box 7454, S-103 92 Stockholm, Sweden hereby certifies, when leaving our factory, the unit(s) indicated below is/are in accordance with the UK Regulations, designated standards of safety and product specific designated standards. This certificate becomes void if the units are modified without our approval.

Description of the Product: **Battery Trimmer**

Product type: **SmallCut 23/18V P4A**

Article Number: **14702**

UK regulations: **S.I. 2008/1597  
S.I. 2016/1091  
S.I. 2012/3032  
S.I. 2001/1701**

Designated Standards: **EN ISO 12100  
EN 60335-1  
EN 50636-2-91**

Conformity assessment body: **Intertek Testing & Certification Ltd.  
Academy Place  
1 – 9 Brook Street  
Brentwood  
Essex  
CM14 5NQ  
United Kingdom**

Number of notified body: **0359**

Authorised Representative: **Husqvarna UK Limited**

Deposited Documentation: **Preston Road  
Aycliffe  
County Durham  
UK  
DL5 6 UP**

Conformity Assessment Procedure: **According to S.I. 2001/1701 Art. 11 Schedule 9**

Noise level: measured / guaranteed **85 dB(A) / 86 dB(A)**

Aycliffe, 15.03.2022

Authorised Representative:



**John Thompson**  
Director

